

**Олимпиадные задания по русскому языку и литературе
3 класс**

Фамилия _____ Имя _____

Задания	1	2	3	4	5	6	7	8	9	10	11	12	13	14
Количество баллов														
Всего баллов:														

Вопрос 1.

Отгадай загадки:

Из писка птиц мой первый слог возьмёте,
Второй – с бараньей головы.
Откройте печь и там найдёте
То, что не раз едали вы.

Ответ: _____

Корнем – с дорогой роднится,
В сборе приставка таится.
Суффикс как в слове «дневник»,
целым же – в космос проник.

Ответ: _____

Вопрос 2.

Замени выражения одним словом:

Клевать носом – _____

Зарубить на носу – _____

Чесать языки – _____

Дать стрекача – _____

Ломать голову – _____

Вопрос 3.

Вставь в стихотворение подходящие по смыслу предлоги:

Я _____ утра _____ лесу гуляю,
_____ росы я весь промок.

Но зато теперь я знаю
_____ березку и _____ мох.

_____ малину, ежевику,
_____ ежа и _____ ежиху,

_____ которой _____ ежат
Все иголочки дрожат.

Вопрос 4.

Среди этих букв спрятались имена собственные и названия.

Не переставляя букв, отыщи эти слова и запиши их:

И – В – А – Н – О – В – В – Л – Г – А – Л – Я

Ответ: _____

Вопрос 5.

Допиши пословицы:

Волков бояться – _____

Не было гроша, _____

Готовь летом сани, _____

Вопрос 6.

Получи из слова «год» слово «вес», изменяя по одной букве в каждом слове. Имей в виду, что, выполняя каждый ход, у тебя должны получиться слова, а не наборы букв. Используй подсказки за чертой.

ГОД	
	Бывает у живых существ
	Окружает замок
	Синоним слова «рыбалка»
	Животное семейства кошачьих
	Природное сообщество
ВЕС	

Вопрос 7. Преврати:

1. Мел в мелкое место на реку.
2. Полку в танец.
3. Банку в баню.
4. Тракториста в машину.
5. Стол в комнату.

1								
2								
3								
4								
5								

Вопрос 8. Путём перестановки букв в каждой паре слов составь третье слово – имя существительное. Должны быть использованы все буквы.

1. Охра + под = _____
2. Кит + рана = _____
3. Ров + поза = _____

Вопрос 9. Отгадай ребусы:

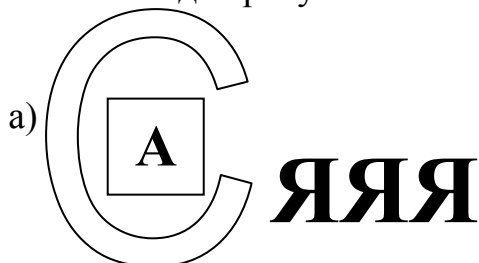

Ответ: _____

Вопрос 10. Закончи крылатые выражения, взятые из сказок:

Поди туда, не знаю куда, _____
 Скоро сказка сказывается, _____
 Это всё присказка, _____

Вопрос 11. Запиши, из каких басен эти крылатые выражения:

И в сердце льстец всегда отыщет уголок.

Ответ: _____

А ларчик просто открывался.

Ответ: _____

Ай, Моська! Знать, она сильна, что лает на слона.

Ответ: _____

Назови автора всех этих басен: _____

Вопрос 12. Разгадай кроссворд (по сказке С.Аксакова «Аленький цветочек»). Выбери из трёх вариантов ответов правильный:

1. Кто была Пелагея: ключница, повариха, староста?
2. Средняя дочь купца попросила привезти ей: зеркало, пуховик, туалет?
3. Кто был превращён злой волшебницей в чудище: барон, князь, принц?
4. Волшебный предмет, который подарило чудище купцу: гребешок, перстень, ска-терть?
5. Старшая дочь купца попросила привезти ей: венец, ковёр, рубин?

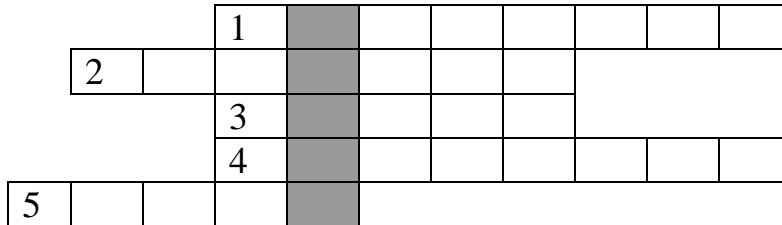

В выделенных клетках по вертикали: ящик, в котором купец хранил волшебный подарок чудища.

Вопрос 13. Соедини линией автора с его произведением:

Братья Гримм
В. Гауф
Ш. Перро
П. Ершов
А. Волков

Кот в сапогах
Волшебник Изумрудного города
Храбрый портной
Карлик Нос
Конёк-Горбунок

Вопрос 14. Выбери, в каком порядке нужно обойти все кружки, начиная с выделенного, чтобы прочесть народную поговорку:

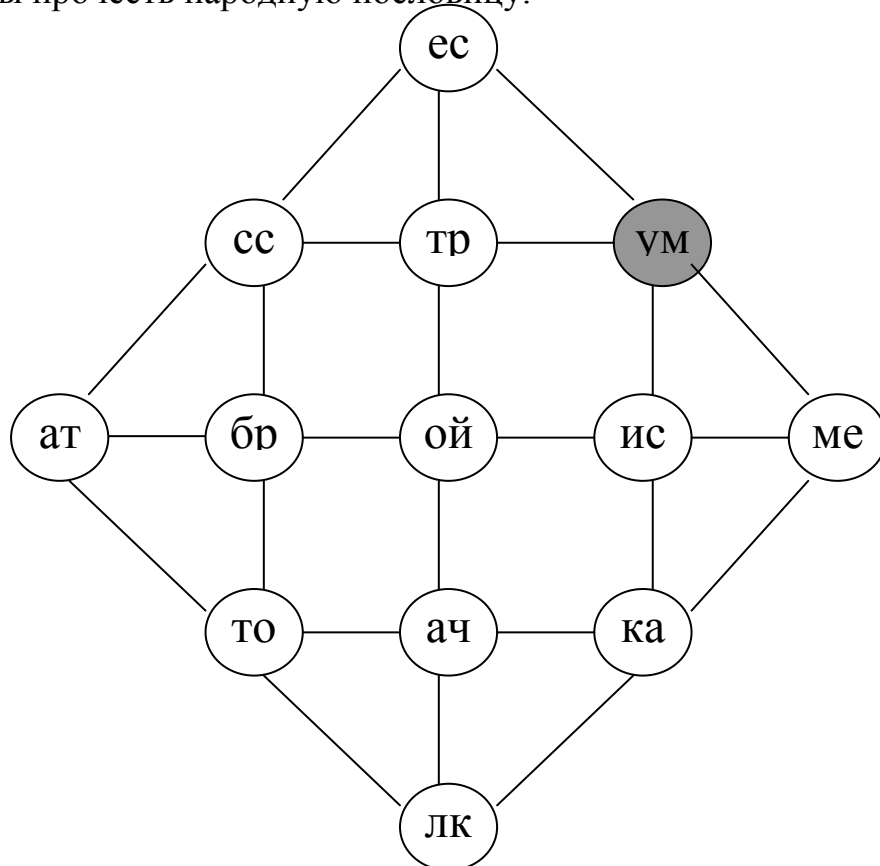

**Олимпиадные задания по русскому языку и литературе
3 класс**

Баллы

Задания	1	2	3	4	5	6	7	8	9	10	11	12	13	14
Кол-во баллов	14	5	5	3,5	6	2,5	2,5	15	8	6	8	6	7,5	15

Всего баллов: 100